

# SPEZIFIKATIONEN OMNICONTROL

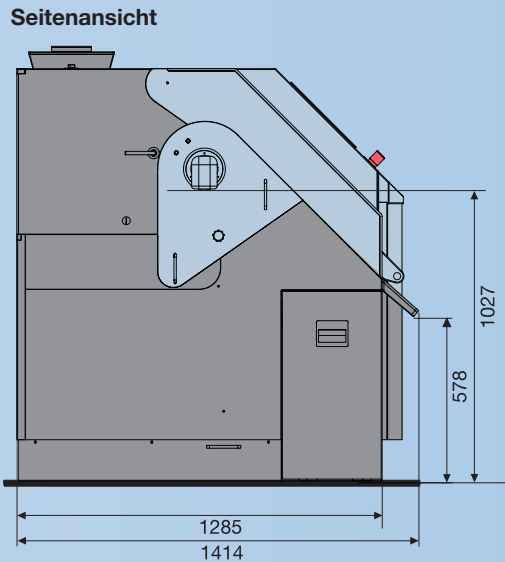
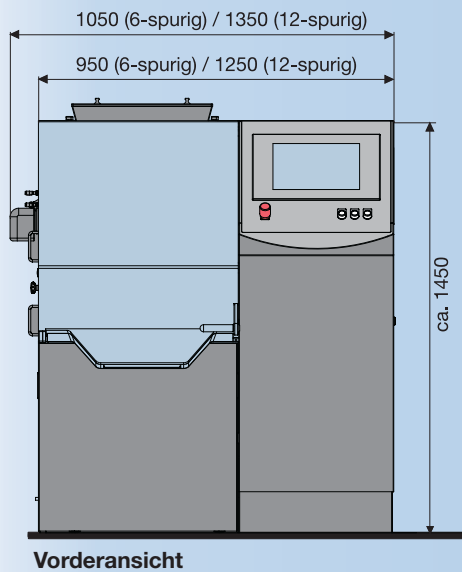

Tablettenformen*			Tabletten- querschnitte*	Hartgelatine- kapseln*
rund	oblong	polygon		
			  	 **
			Einkerbung Seitenfläche Oberfläche	 **

Formatfreiheit geprüft für \*Standardgeometrien innerhalb spezifizierter \*\*Abmessungen

## Technische Daten

<b>Ausbringung:</b>	32.500 bis 65.000 Produkte/h <sup>(1)</sup>	<b>Gewicht:</b>	ca. 1050 kg
<b>Bahnen:</b>	6, 12	<b>Strom:</b>	230/400 V, 50 Hz, 3 P/N/PE
<b>Taktzahl:</b>	90 pro Minute <sup>(2)</sup>	<b>Energiebedarf:</b>	ca. 1,5 KVA
<b>Messbereich:</b>	0 – 2.000 mg	<b>Druckluftbedarf:</b>	kein Bedarf
<b>Wäagegenauigkeit:</b>	3s ± 2 mg	<b>Verwendete Materialien:</b>	
<b>Temperaturbereich:</b>	20°C ± 4°C	<b>Produktberührende Teile:</b>	Aluminium hard-coated, VA, Titan (FDA-konform)
<b>max. Produktlänge:</b>	21 mm	<b>Maschinenschutz:</b>	VA-Ausführung oder PC-Scheiben

(1) In Abhängigkeit von Produktdimensionen und -eigenschaften  
 (2) In Abhängigkeit von Format und geforderter Genauigkeit

Sämtliche Angaben dieses Prospektes sind unverbindlich und können Änderungen unterliegen!